

SPR 0PA

Характеристика

Электропривод REMATIC с абсолютным воспроизведением съёмки положения. Безотказная механика традиционных однооборотных электроприводов ISOMACT оснащена новой системой управления DMS3. Данное соединение предоставляет множество функций и несравнимый комфорт при параметризации.



Описание

Электроприводы REMATIC SPR 0PA оснащены электроникой DMS3. Они управляемы напряжением питания 24 V DC (2P регуляция) или аналоговым сигналом тока или напряжения (3P регуляция). Включение электродвигателя осуществляется оптоэлектронными элементами. Параметризация выполняется при помощи кнопок и мерцающих LED диод блока управления или при помощи программы PC (коммуникационная граница раздела 232). Электроприводы предназначены для автоматической регуляции или режима работы ON - OFF.

Стандартное оснащение и функции с DMS3

- Напряжение питания 220 V AC
- Электрическое присоединение на клеммную колодку
- Выключение в концевых положениях
- 2 свободно программируемые реле R1, R2 (положение, момент...)
- Реле READY
- Управление сигналом 0/4 - 20 mA, 4 - 12 mA, 12 - 20 mA или 0/2 - 10 V (не в силе для DMS3 в исполнении 2P)
- Управление напряжением 24 V DC
- Управление импульсом (импульсная эксплуатация)
- Тактовый режим хода
- Безопасная функция ESD (реакция на отказ)
- Токосный датчик 4-20 mA пассивный (не в силе для DMS3 в исполнении 2P)
- Выход неисправностей отчетов
- Нагревательное сопротивление управляемый из блока управления
- Коммуникационная граница раздела RS 232
- Программа для параметризации при помощи компьютера PC
- Механическое присоединение фланцевое ISO 5211
- Управление вручную
- Степень защиты IP 67

По вопросам продаж и поддержки обращайтесь:

Астана +7(7172)727-132, Волгоград (844)278-03-48, Воронеж (473)204-51-73, Екатеринбург (343)384-55-89, Казань (843)206-01-48,
 Краснодар (861)203-40-90, Красноярск (391)204-63-61, Москва (495)268-04-70, Нижний Новгород (831)429-08-12,
 Новосибирск (383)227-86-73, Ростов-на-Дону (863)308-18-15, Самара (846)206-03-16, Санкт-Петербург (812)309-46-40,
 Саратов (845)249-38-78, Уфа (347)229-48-12

Единый адрес: rdg@nt-rt.ru
www.regada.nt-rt.ru

Таблица спецификации SPR 0PA

Номер заказа 230. x - x x x x x / x x

Климатическое исполнение ¹⁰⁾		Температура окружающей среды	Степень защиты	↓
Изготовление для среды	умеренной (У)	-25°C + +55°C	IP 67	1
	умеренной - С4	-25°C + +55°C	IP 67	2
	тропической (Т)	-25°C + +55°C	IP 67	6

Электрическое присоединение	Питающее напряжение ²³⁾		Схема включения	↓
На клеммную колодку	50 Hz	230 V AC	Z516a Z517a Z518a	0
		220 V AC		L
		24 V AC		3
	60 Hz	240 V AC		V
		120 V AC		T
		110 V AC		B
		24 V AC		J

Макс. нагрузочный момент ³²⁾	Макс. нагрузочный момент ³³⁾	Время полного закрытия		↓
		50 Hz	60 Hz	
Режим работы "Открыто - Закрыто"	Регулирующая эксплуатация			
12 Nm (7 Nm) ^{30) 35)}	10 Nm (7 Nm) ^{30) 35)}	15 s/90°	13 s/90°	6
25 Nm (15 Nm) ^{30) 35)}	20 Nm (15 Nm) ^{30) 35)}	30 s/90°	27 s/90°	7
32 Nm	25 Nm	60 s/90°	55 s/90°	8
40 Nm	32 Nm	100 s/90°	80 s/90°	9
40 Nm	32 Nm	130 s/90°	105 s/90°	5

Рабочий угол		↓
С жесткими упорами ⁴¹⁾	90°	F
	120°	G
Без упоров - программно переставной ⁴²⁾	60° - 120°	M
	90° - 160°	N
	160° - 360°	P

Панель управления	Управление регулируемые входы			Выходной сигнал	Схема включения	↓	
	2P	ON - OFF и импульсное					
DMS3		24 V DC		-	Z517a	F	
	3P/2P	Модуляторное	0/4 - 20 mA	24 V DC	4 - 20 mA пассивный	Z516a	G
			0/2 - 10 V			Z518a	H

Механическое присоединение		Форма прис. детали		Эскиз	↓
Фланец ISO 5211	F04	A	11x11	P-1172	A
	F03		9x9		B
	F04	B	11x11	P-1172	S
	F03		9x9		T
	F04	A	11x11	P-1173	C
	F03				D
	F04	B	11x11	P-1173	U
	F03				V
Консоль	F07	A	14x14	P-1451/F	K
		C	14x18	P-1451/E	L
			8x13	P-1451/D	M
	F05	A	14x14	P-1451/A	N
		C	11x11	P-1451/B	P
			14x18	P-1451/C	R
Стойка	-	A	11x11	P-1174	E
Стойка + Рычаг ⁶¹⁾	-	-	-	P-0100	F
Стойка + Рычаг + Тяга TV 160 ⁶¹⁾	-	-	-		G
Для смесительных клапанов KOMEX ⁶⁰⁾	-	-	-	P-1219	I
Для смесительных клапанов ESBE	-	-	-	P-1221	J

Продолжение на дальнейшей странице

Таблица спецификации SPR 0PA

Номер заказа	230.	x	-	x	x	x	x	x	x	/	x	x
--------------	------	---	---	---	---	---	---	---	---	---	---	---

Добавочное оснащение		↓	↓
	Без добавочного оснащения		
A	Установка рабочего хода на требуемую величину	0	1

Добавочное оснащение	Заказной номер
Кабель для настройки параметров DB-9F/RJ45	224A80100
Сервисная	224763601

Примечания:

- 10) Смотри "Рабочая окружающая среда"
- 23) Детальные данные электродвигателей с сопряжением к скоростям перестановки На техническом листе указаны „Электрические данные - Электродвигатели,
- 30) Электроприводы самовозбужденные до величины момента указанной в скобках.
- 32) Указанным моментом возможно загружать электропривода в режиме S2-10 min, или S4-25%, 6-90 циклов/час.
- 33) Указанным моментом возможно загружать электропривода в режиме S4-25%, 90 - 1200 циклов/час.
- 35) При частоте 60 Hz величины момента снижаются в 1,2 раза.
- 41) Электропривод без микровыключателей момента, поэтому не может наезжать на концевые упоры моторно.
- 42) Желательный рабочий угол покажите в заявке, если он не будет уточнен, будет производителем настроен самый минимальный из допустимого предела.
- 60) Рабочий угол 90°.
- 61) Возможно специфицировать только для нагрузочного момента до 32 Nm.

Программные возможности настройки входов, выходов и сигналов управления

Программные возможности для реле R1, R2: неактивно; положение открыто; положение закрыто; момент открыто; момент закрыто; момент открыто или момент закрыто; момент открыто или положение открыто; момент закрыто или положение закрыто; открывает; закрывает; движение, движение мигалка, в положение, от положения, предупреждение, дистанционное управление, местное управление, управление выключено.

Программные возможности для реле READY: ошибки; ошибки или предупреждение; ошибки или нет дистанционного; ошибки или предупреждение или нет дистанционного.

Программные возможности для выходной сигнал (из EPV пассивный): 4 - 20 mA, 20 - 4 mA.

Программные возможности для управление (регуляцию): 2P, 3P, 3P/2P переключаемое I2.

Программные возможности для входной сигнал управления (N): тока: 4 - 20 mA, 20 - 4 mA, 0 - 20 mA, 20 - 0 mA, 4 - 12 mA, 12 - 4 mA, 12 - 20 mA, 20 - 12 mA; напряжения: 2 - 10 V, 10 - 2 V, 0 - 10 V, 10 - 0 V

Программные возможности для входы I1 : НЕАКТИВНОЕ; ESD (Emergency shut down - если на клемме I1 есть напряжение, потом привод будет занимать позицию предназначена командой "Реакцией на отказ"); DBL (выделение блока местного управления- не в силе для ЭП без местного управления; СТОП!

Программные возможности для входы I2: НЕАКТИВНОЕ; ESD (Emergency shut down - если на клемме I2 есть напряжение, потом привод будет занимать позицию предназначена командой "Реакцией на отказ"); DBL (выделение блока местного управления не в силе для ЭП без местного управления); 2P (при включенном регуляторе - для программной возможности управления 3P/2P I2 разрешает при активном входе I2 управление бинарными входами 24 V DC).

Программные возможности РЕАКЦИЕЙ НА ОТКАЗ: ОТКРЫВАТЬ; ЗАКРЫВАТЬ; ОСТАНОВИТЬ; БЕЗОПАСНОЕ ПОЛОЖЕНИЕ

На входах I1, I2 невозможно настроить согласные функции, кроме состояния - выключено (Напр.:если настроена функция ESD на входе I1, невозможно набрать функцию ESD и на входе I2).

Схемы включения SPR 0PA

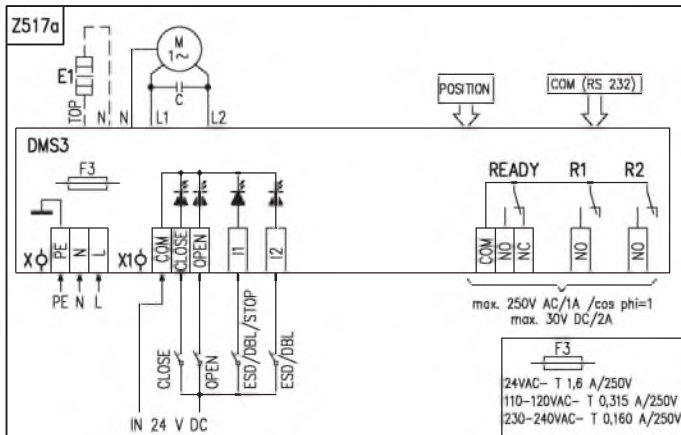
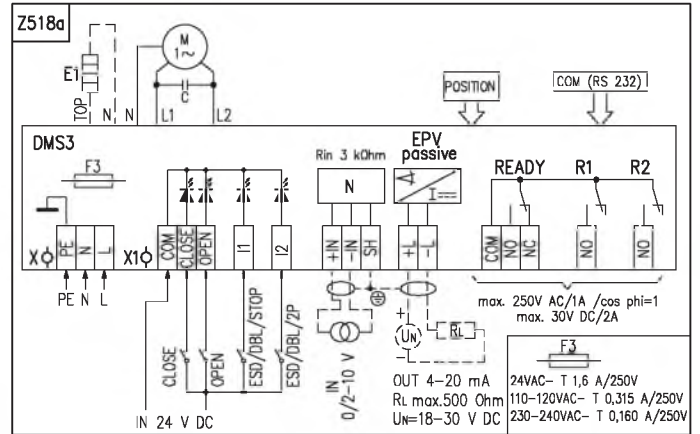
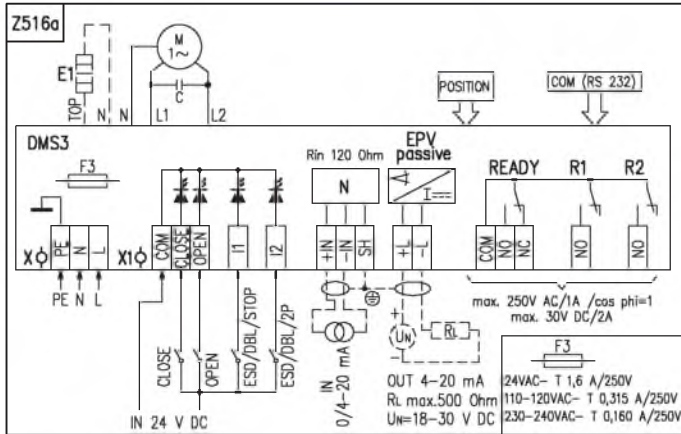

Примечания:

1. На клеммы N, L клеммной колодки источника питания (X) подводится напряжение питания 230 V AC, или 24 V AC согласно спецификации электропривода.

Электрическое присоединение:

Через 3 кабельные втулки M16x1,5 для диаметра кабеля от 6 по 10,5 mm.

X - клеммная колодка источника питания

PE, N, Lклеммы (0,05 - 1,5 mm²) питающего питания (24 V AC или 110/120 V AC, или 230/240 V AC, 50/60 Hz по спецификации

X1 - клеммная колодка блока управления

COM, CLOSE OPEN, I1, I2клеммы (0,05 - 1 mm²) входных управляющих сигналов 24 V DC

+IN, -IN, SHклеммы (0,05 - 1 mm²) входных унифицированных сигналов 0/4-20 mA (0/2-10V)

+L, -L, SHклеммы (0,05 - 1 mm²) выходного токового сигнала (пассивный) 4-20 mA

COM, NO, NCклеммы (0,05 - 1,5 mm²) реле READY

COM, NOклеммы (0,05 - 1,5 mm²) реле R1, R2

Символическое обозначение

Z516aсхема включения электропривода SPR 0PA для управления ON/OF или аналогового входного сигнала от 0/4 по 20 mA и выходный сигнал от 4 по 20 mA

Z517aсхема включения электропривода SPR 0PA для управления ON/OFF (2P)

Z518aсхема включения электропривода SPR 0PA ON/OFF или аналогового входного сигнала от 0/2 по 10 V и выходный сигнал от 4 по 20 mA

Cконденсатор

COM(RS232)возможность присоединения блока управления к компьютеру PC

EPV passiveэлектронный датчик положения (EPV) пассивный с токовым выходным сигналом

E1тепловое сопротивление

F3предохранитель питающего источника

M1~электродвигатель однофазный

Nрегулятор положения

POSITIONсъемка положения

Rinвходное сопротивление

RLнагрузочное сопротивление

R1, R2свободно прогамовательное реле

READYреле подготовки (свободно прогамовательное реле)

DMS3электронный модуль

Unпитающее сопротивление для EPV

INвходы

OUTвыходы

Зскизы SPR 0PA

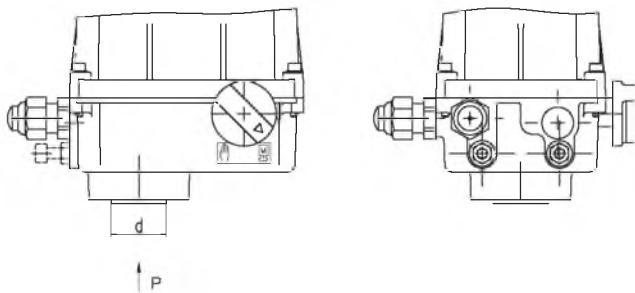
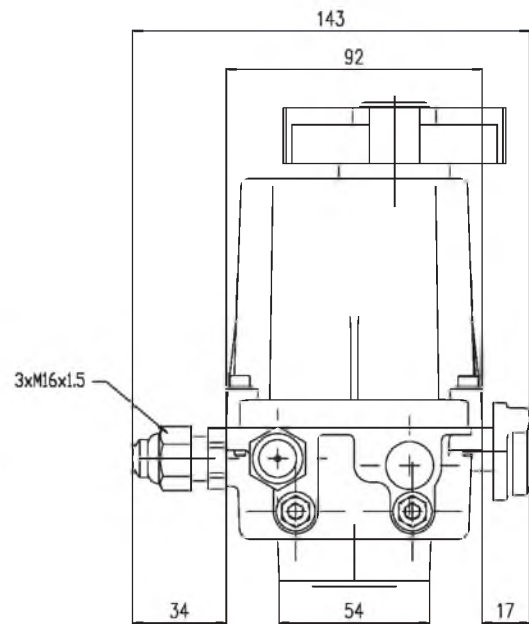
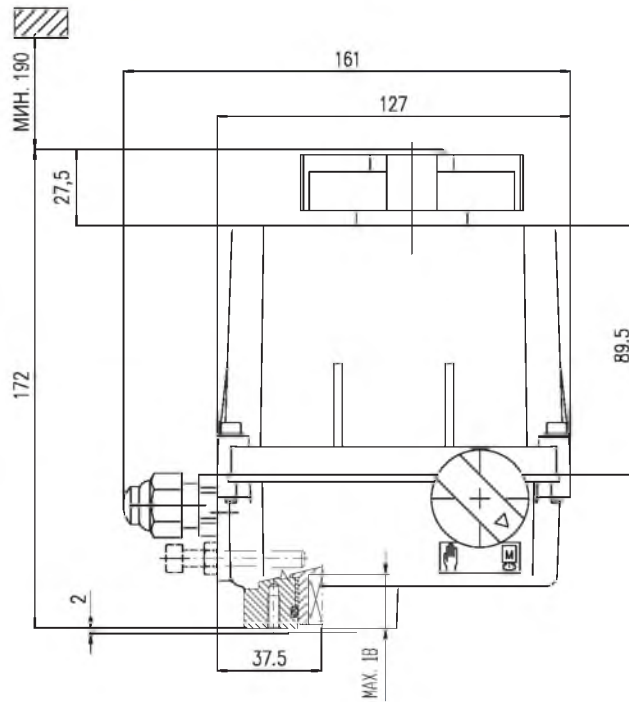

Форма прис. детали: А

Форма прис. детали: В

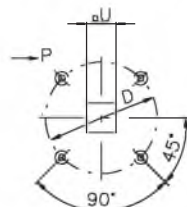
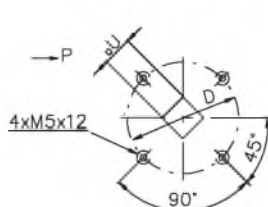

F 03	Ø36	Ø25	9
F 04	Ø42	Ø30	11
Фланец ISO 5211	D	d	U

P - 1172

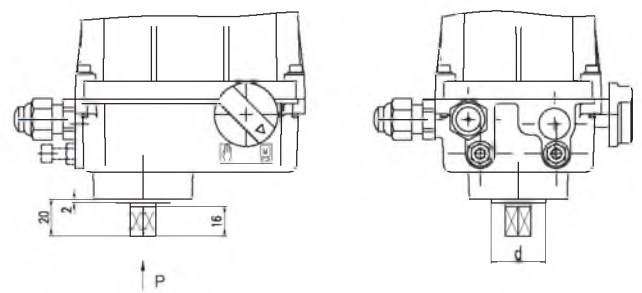

Форма прис. детали: А

Форма прис. детали: В

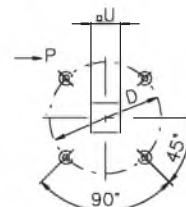
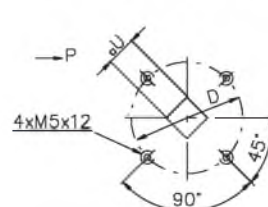

F 03	Ø36	Ø25
F 04	Ø42	Ø30
Фланец ISO 5211	D	d

P - 1173

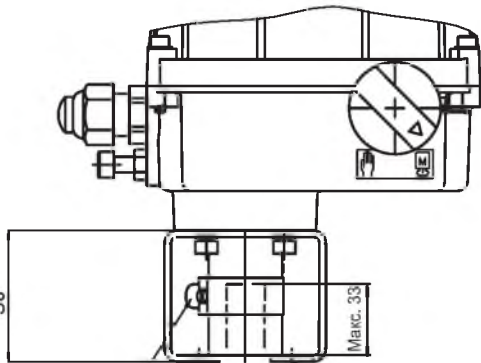
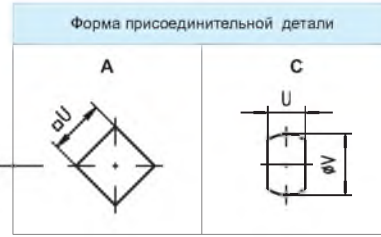
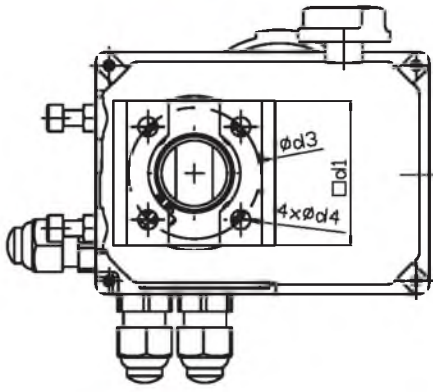

P-1451/F	F07	14	-	70	70	9	A
P-1451/E	F07	14	18				C
P-1451/D	F07	8	13				C
P-1451/C	F05	14	18	55	50	7	C
P-1451/B	F05	11	-				A
P-1451/A	F05	14	-				A
Исполнение	Размер фланца	U	ϕV	d1	$\phi d3$	$\phi d4$	Форма присоединительной детали

Местный указатель положения

P - 1451

Механическое присоединение - код E
смотри таблицу спецификации.

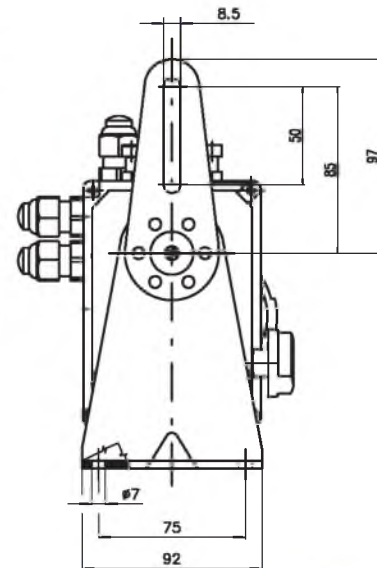
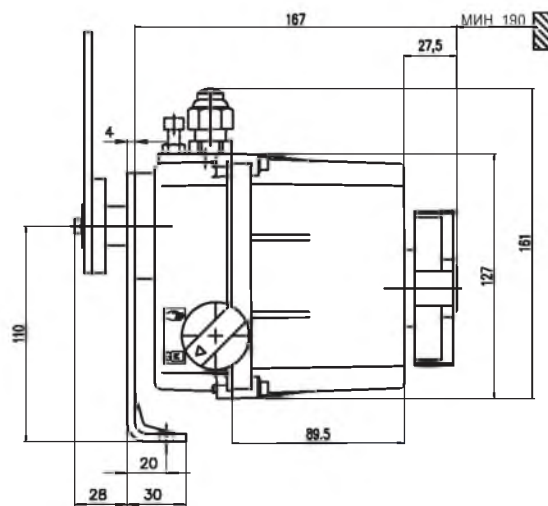
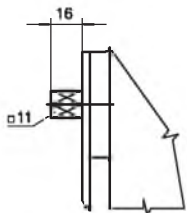

P - 1174

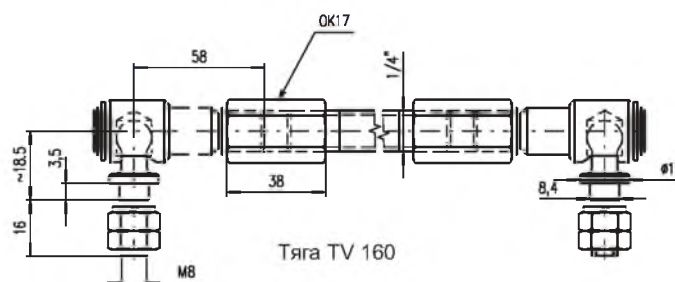

P - 0100

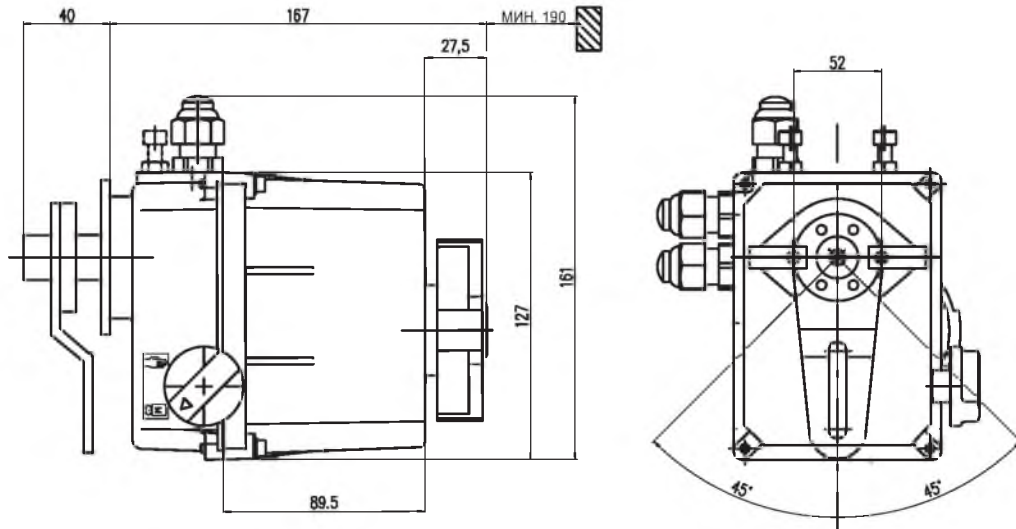

P - 1219

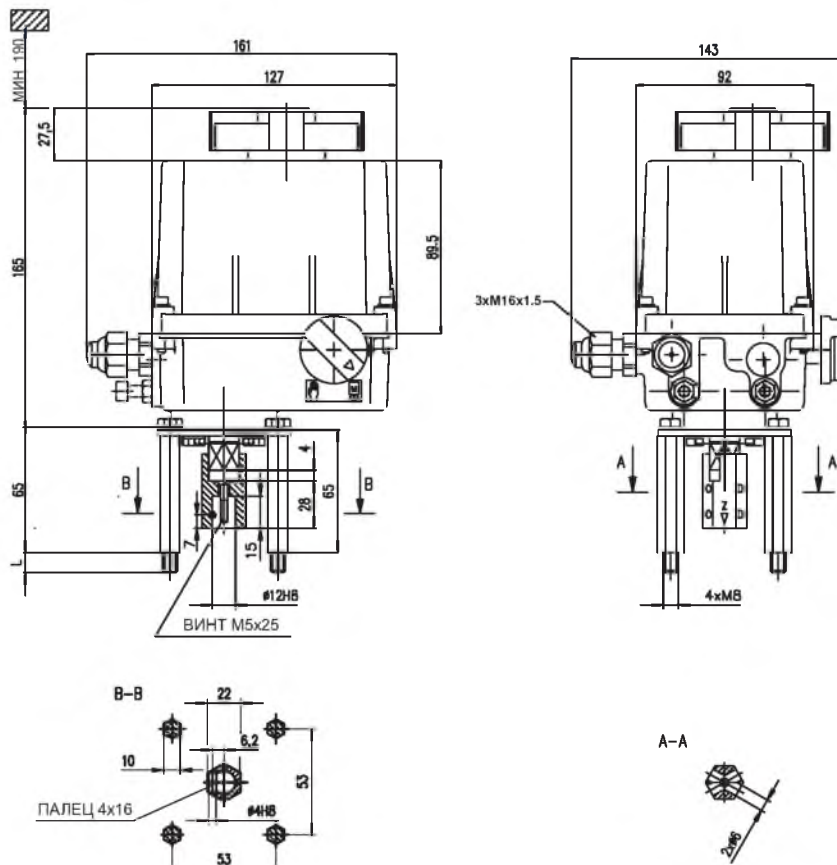

По вопросам продаж и поддержки обращайтесь:

Астана +7(7172)727-132, Волгоград (844)278-03-48, Воронеж (473)204-51-73, Екатеринбург (343)384-55-89, Казань (843)206-01-48,
 Краснодар (861)203-40-90, Красноярск (391)204-63-61, Москва (495)268-04-70, Нижний Новгород (831)429-08-12,
 Новосибирск (383)227-86-73, Ростов-на-Дону (863)308-18-15, Самара (846)206-03-16, Санкт-Петербург (812)309-46-40,
 Саратов (845)249-38-78, Уфа (347)229-48-12

Единый адрес: rdg@nt-rt.ru
www.regada.nt-rt.ru